

# DE GEHEIME CLUB

## INSTRUCTIES

- 1. PLAK DE 2 PAGINA'S MET SILHOUETTEN ACHTER DE OPGESTUURDE ADVENTSKALENDER. DEZE HOREN EXACT ACHTER DE RAMEN EN DEUREN MET DE NUMMERS 1 T/M 20 GEPLAATST TE WORDEN.**
- 2. PRINT HIerna DE KAARTJES 1 T/M 20 DUBBELZIJDIG UIT EN KNIP ZE UIT. NU STAAT ER OP ELKE AANWIJZING EEN NUMMER OP DE ACHTERKANT.**
- 3. VOLG DE VOUW INSTRUCTIES VAN DE ENVELOP VOOR DE 20 DUBBELZIJDIG GEPRINTE KAARTJES.**
- 4. VOLG DE VOUW, KNIP EN LIJM INSTRUCTIES VAN HET DOOSJE**
- 5. DOE DE 20 GEVOUWEN ENVELOPJES IN HET DOOSJE EN OPEN DE EERSTE DEUR VOORZICHTIG LANGS DE GEPERFO-REERDE LIJNEN MET NUMMER 20. HET SPEL KAN BEGINNEN!**

# DE GEHEIME CLUB

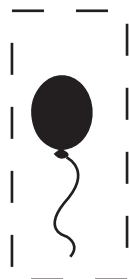





## GEHEIME AANWIJZING



Wie de spelers uit de voorstelling 'De Geheime club' zijn, dat is nog even een geheim. Wil je toch alvast een hint. Bel maar het volgende nummer. Bel 06-30923104 en volg de stappen en aanwijzingen.

## GEHEIME FOTO



Maak een klassenfoto, waarbij elke leerling onherkenbaar op de foto staat, dus met een voorwerp voor het gezicht of het hoofd ergens achter.

## GEHEIM BEELD



Wat denken jullie? Wat voor voorstelling gaan jullie zien? Fantaseer met de klas hierover. Wat gaat er gebeuren? Wat zal er te zien zijn? Welke discipline komt aan bod? Hebben de leerlingen al een beeld of nog helemaal niet?

## GEHEIM RADEN



Laat elk kind drie zinnen bedenken over zichzelf. Er zijn twee dingen WAAR en er is één ding NIET WAAR. Laat elke leerling aan de beurt komen. De rest van de klas mag (door middel van vingers opsteken en stemmen) raden wat er niet waar is.

## GEHEIM ACTEREN



Een geheimpje hebben is soms ingewikkeld. Daar is beheersing voor nodig. Laat de leerlingen door de ruimte lopen en acteren dat ze een geheim hebben. Geef steeds regie-aanwijzingen. Hoe gedraagt iemand met een geheim zich? Hoe kijkt en loopt zo iemand? Bouw dit langzaam op. Laat de kinderen uiteindelijk acteren dat ze op ontploffen staan, dat ze het bijna niet meer voor zich kunnen houden.

## GEHEIM VOORWERP



Geheim voorwerp: Laat een aantal leerlingen een voorwerp of object tekenen, de rest van de klas mag raden wat er wordt uitgebeeld.



## VERRASSEND APPLAUS



Misschien vind je de voorstelling wel heel leuk. Dat beloon je dan met applaus. Dat gaan we even oefenen. Geef met de klas een applaus als je de voorstelling een beetje leuk vindt? Hoe klinkt een applaus als je de voorstelling heel erg leuk vindt?

## VERRASSINGEN



Omgaan met teleurstellingen: Verrassingen zijn leuk, maar soms maak je het in je hoofd zo leuk, dat het een beetje tegenvalt. Misschien viel je cadeautje uit de grabbelton tegen of vind je uit wat een voorstelling toch niet zo leuk. Leg mogelijke pokerface is en oefen een zo goed dat je teleurgesteld bent. Je acteert dat je iets mooi of leuk vindt. Hoe kijk je dan? Wat zeg je dan?

## VERRASSING



Een verrassing voor een ander. Laat elk kind een klein ingepakt cadeautje meenemen van huis. Maak met de klas een grabbelton. Elk kind kan hier een verrassing inleveren. De grabbelton moet een hele dag onaangetast in de klas blijven staan. Aan het eind van de dag mag iedereen er een cadeautje uitpakken.

## VERRASSING



Julie gaan met de klas naar een theatervoorstelling. Deze heet 'De Geheime Club'. De rest is nog heel spannend zijn. Dit gaan we oefenen! Elke leerling fluistert bij de leerkracht in zijn/haar oor, hoe de leerling het laatste uur van de schooldag wil invullen. De leerkracht kiest iets uit en houdt dit de hele dag geheim, tot het laatste uur is aangebroken.

## GEHEIM SPEL



Het 'ergens bij horen Spel': Alle leerlingen staan actief in de ruimte. Ze moeten zich sorteren en groepjes maken. De leerkracht bedenkt in welke groepen, bijv.: Kleur sokken, alle gele sokken bij elkaar en alle blauwe sokken bij elkaar. Bijvoorbeeld op voetbalclub. Alle Ajax fans bij elkaar.

## GEHEIM MUZIEKJE



Geheim muziekje: Laat een aantal leerlingen een bekend muziknummer of melodietje neurien, de rest van de klas mag raden welk liedje het is.



## GEHEIME LEIDER



Wijs een clubleider aan. Iedereen moet deze leerlingen volgen. Hij/zij bepaalt wat de groep moet doen. Denk aan zitten, staan, op linkerbeen staan, op de grond liggen etc. Wijs steeds na een tijdje een andere clubleider aan.

## GEHEIM TALENT



Bij een geheime club hoort een geheimje. Maak met de klas een schilderij, geïnspireerd op een schilderij van Mondriaan. Hang dit stekem ergens in de school. Iedereen zal zich afvragen waar het schilderij vandaan komt. Dit is een geheimje van jullie klas, niet doorvertellen dus!

## GEHEIM TALENT



Een geheime club is het leukst als iedereen welkom is en niemand wordt buitengesloten. Daarom mag iedereen lid worden van de geheime club, maar niet voordat je een pitch hebt gehouden over wat er bijzonder aan jou is en waarom je echt bij de club hoort.

## GEHEIME AFSpraak



Stel de klas voor als een Geheime Club. Bedenk wat een geheime club nodig heeft en ga dit met elkaar bedenken. Alleen de klas kent deze geheime afspraken. Denk aan een codewoord/co-woord, speciale handshake etc.

## GEHEIME NOMINATIE



Bespreek de begrippen 'straatjuwelen' en 'dierenmen-ser' en denk na het zien van de educatiefilm eens na over mensen in je eigen omgeving. Welke straatjuwelen kennen jullie zelf? Is er iemand in jullie woonplaats die iedereen kent? In het pakket zit een armband voor toegang bij 'De geheime club'. Wie nomineert de klas? Stem met de klas. Kies een markante inwoner uit jullie woonplaats. Extra: ga met de klas de armband aan deze bijzondere persoon uitreiken. Extra leuk, maar optioneel! Film dit en stuur naar [educatie@bontehond.net](mailto:educatie@bontehond.net)

## GEHEIME FILM



Kijk klassikaal de educatiefilm van De Geheime club via [www.bontehond.net/educatie-bij-de-geheimeclub](http://www.bontehond.net/educatie-bij-de-geheimeclub)



## GEHEIME PLEK



Geheime plek: Speel verstoppertje. 1 persoon gaat zoeken en de rest verstopt zich op een geheime plek in en rond de klas. Doe dit zo vaak als jullie willen. Wat zijn de beste geheime plekken in de klas?

## GEHEIMPJES



Geheimpjes doorfluisteren: Ga in een kring zitten, om de beurt wordt er een klein geheimpje doorgefluisterd. Als iedereen het heeft gehoord en doorverteld, mag de laatste het geheimpje hardop zeggen. Is het nog steeds hetzelfde?

# HOE MAAK JE EEN ENVELOP

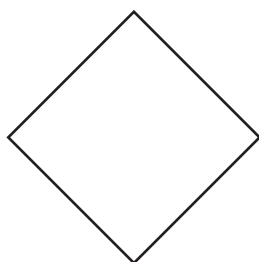

**1. VOUW PAPIER DOOR DE HELFT**

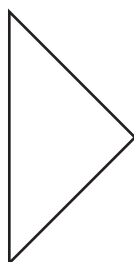

**2. OPEN DE VOUW**

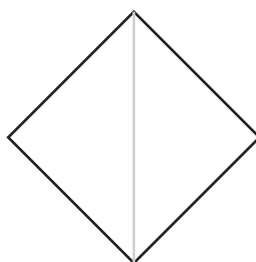

**3. VOUW DE ANDERE HELFT OOK**

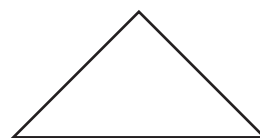

**4. OPEN**

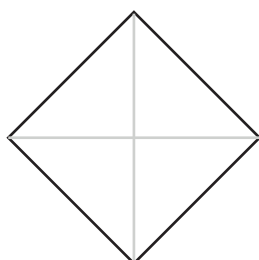

**5. VOUW DE LINKER HOEK NAAR HET MIDDEN**

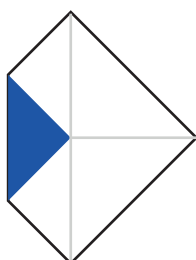

**6. DOE HETZELFDE RECHTS**



**7. VOUW DE ONDERSTE PUNT NET VOOR HET MIDDEN**



**8. VOUW DE LINKER HOEK NAAR BINNEN**



**9. VOUW OOK DE RECHTERHOEK NAAR BINNEN**



**10. LIJM DE HOEKJES DICT**



**11. VOUW DE BOVENSTE HOEK DICT**



**12. KLAAR**

1

2

3

4

5

6



8

7

10

9

12

11

**14**

**13**

**16**

**15**

**18**

**17**

20

19

# HOE MAAK JE EEN DOOS MET DEKSEL

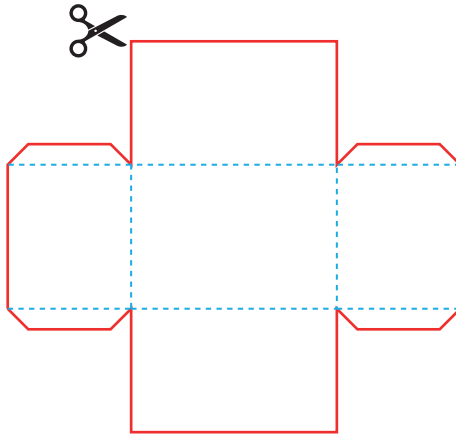
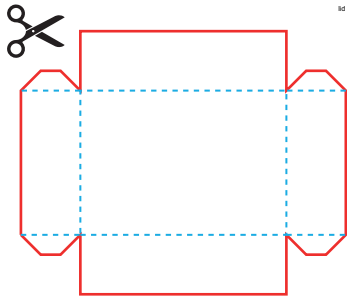

**1. KNIP LANGS DE  
RODE LIJNEN**

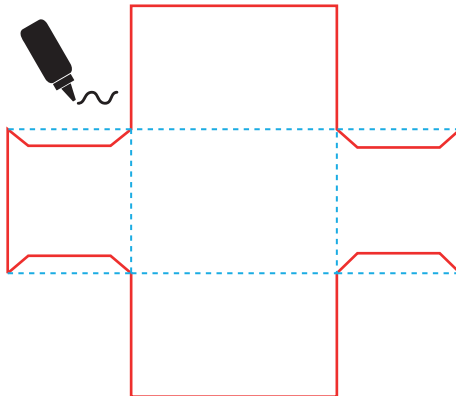
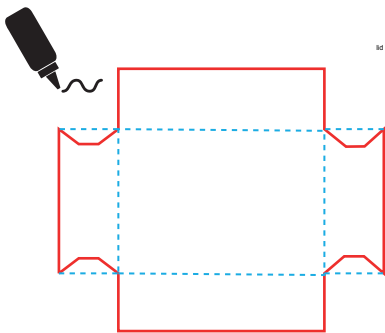

**2. EN VOUW LANGS  
DE BLAUWE STIPPEL-  
LIJNEN EN LIJM DE  
FLAPJES**

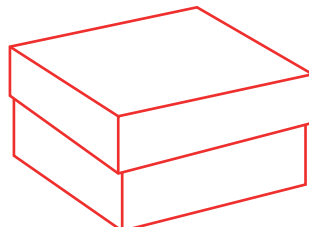
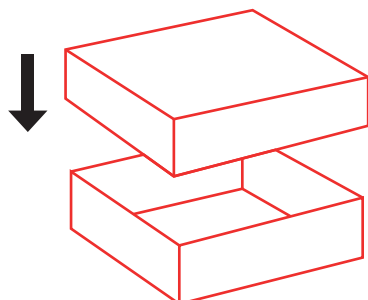

**3. VOUW ALLES TOT  
DOOSJES EN SCHUIF  
OP ELKAAR**

**DEKSEL**

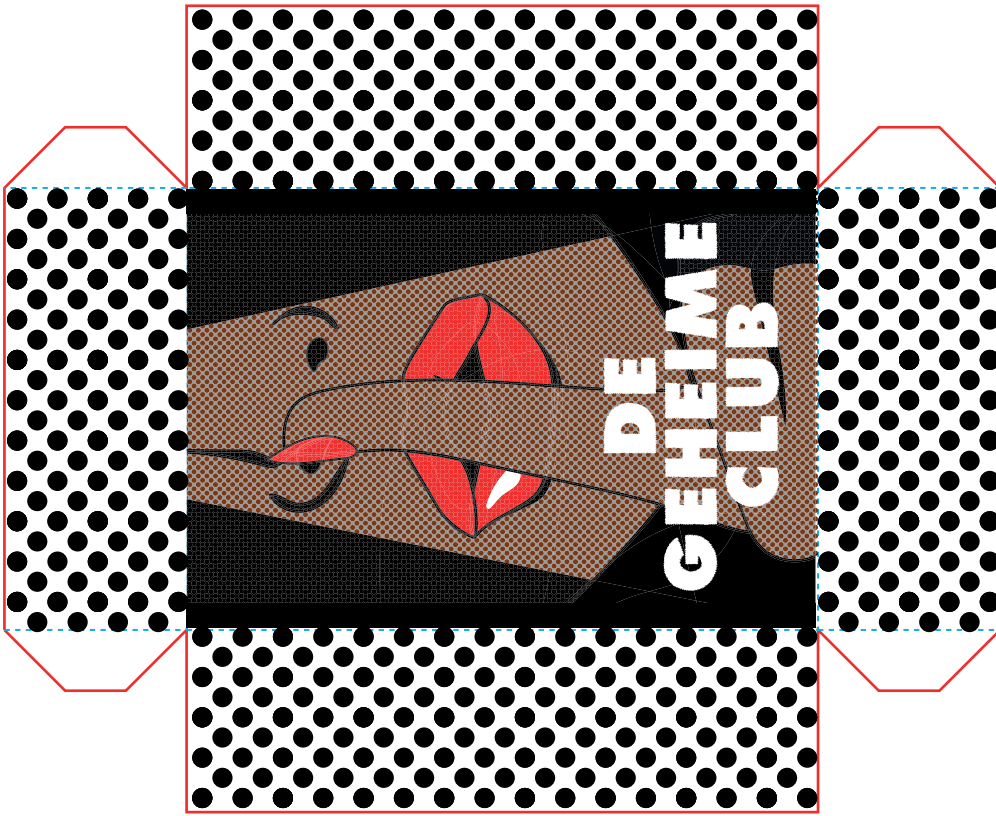

**BASIS**

